

CARACTÉRISTIQUES

- Design innovant et élégant.
- Utilisation simple, idéal pour des supermarchés.
- Tension parfaite des couteaux (13 mm) pour des tranches régulières.
- Encombrement réduit.
- Compteur de coupe pour périodicité d'entretien.

FEATURES

- Innovative and elegant design.
- User-friendly, ideal for supermarkets.
- Perfect blade tension (13 mm) for uniform slices.
- Takes little space.
- Cutting counter for periodicity of maintenance.

EIGENSCHAPPEN

- Vernieuwend en elegant design.
- Klantvriendelijke bediening, ideaal voor supermarkten.
- Perfekte spanning van de messen (13 mm) voor gelijkmatige sneden.
- Neemt weinig plaats in.
- Snijtteller voor periodiek onderhoud.



Verrouillage mécanique
du capot de sécurité.
Mechanical locking
of safety cover.
Mechanische vergrendeling
van de achterkap.

Démarrage automatique
après la fermeture du
capot de sécurité.
Automatic start after safety
cover is closed.
Start automatisch bij het
sluiten van de kap.

Arrêt d'urgence
et déverrouillage
automatique.
Emergency stop and
automatic unlatching.
Noodstop en automatische
ontgrendeling.

Équipée d'un pare-choc
de protection.
Equipped with
bumper guard.
Uitgerust met
bumperbescherming.



Bac en ABS facile à vider.
Crumb basket in ABS,
easy to empty.
Kruimelbak in PVC,
gemakkelijk te legen.

Réglage aisé de la pression
par le responsable du magasin.
Simple pressure adjustment
by the store manager.
Eenvoudige drukinstelling
door de winkelverantwoordelijke.



VUE LATÉRALE ■ SIDE VIEW ■ ZIJAAZICHT

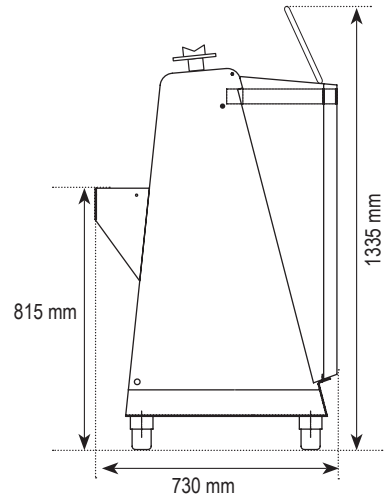

VUE DE FACE ■ FRONT VIEW ■ VOORAANZICHT

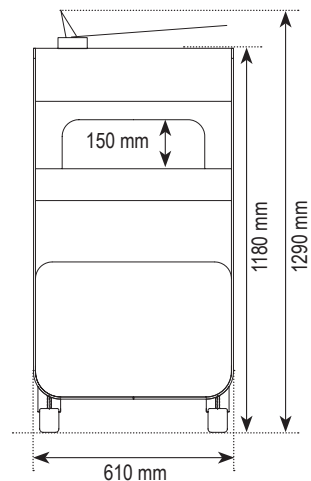

MODEL

CAPACITÉ ■ CAPACITY ■ CAPACITEIT pains/heure - loaves/hour - broden/uur	max 300
EPAISSEUR TRANCHES ■ SLICE THICKNESS ■ SNIJDIKTE	9 → 14 mm / 16 mm
DIM. MAX. PAIN ■ MAX. DIMENSIONS LOAF ■ MAX. AFMETINGEN BROOD	440 x 300 x 150 mm
POIDS NET MACHINE ■ NET WEIGHT MACHINE ■ NETTOGEWICHT MACHINE	236 kg
PUISSANCE MOTEUR ■ MOTOR POWER ■ MOTORVERMOGEN	0,55 kW
VOLTAGE ■ VOLTAGE ■ SPANNING	400V 3Ph 50Hz / *230V 1Ph 50Hz (opt.)